



DEGNO

Тел.: моб. +7-962-703-71-91, +7-921-941-86-46; E-mail: gd@degno.org;
195248, Санкт-Петербург г, вн.тер.г. муниципальный округ Большая Охта,
пр-кт Энергетиков, д. 19, литера Д, помещ. 3-Н, ч.пом. 1-3
ООО «ДЕГНО-КБ», ИНН 7806591520, КПП 780601001, ОГРН 1217800149412, ОКПО 55398567
Р/с 407 028 102 324 300 019 29 в Филиале «Санкт-Петербургский» АО «АЛЬФА-БАНК»,
К/с 301 018 106 000 000 007 86, БИК 044030786

ТЕХНИЧЕСКИЙ ПАСПОРТ МУФТА С ФЛАНЦЕМ

AV-2424(maxi)

(PN10/16)

DN50 – DN700

**Назначение, установка, эксплуатация
Техническое обслуживание**



Санкт - Петербург

Описание

- Муфта с фланцем предназначена для соединения трубы и запорной арматуры с фланцевым исполнением из разных материалов и разного диаметра.
- Муфта с фланцем AV-2424-maxi служит для стыковки всех типов труб и фланцевой запорной арматуры.
- Большой обжимаемый диапазон позволяет соединить все виды труб в пределах заданного номинального размера.
- Резиновое уплотнение в конструкции муфты представляет собой гидравлическое уплотнение, обеспечивающее повышенную герметичность.
- Среди прочих достоинств муфты нужно отметить ее особенные удобство и легкость в установке, наличие ограничительного стопора от сквозного прохождения конца соединяемой трубы;
- Порошковое эпоксидное покрытие, нанесенное электростатическим способом, голубого цвета RAL 5012 толщиной min 250 м.

Область применения

- Водоснабжение и водоподготовка, канализация, сточные воды, вязкие жидкости.

Технические характеристики

- Номинальный диаметр: от 50мм (2") до 700мм (28").
- Стандартное рабочее давление: Pn 10/16;
- Допустимое угловое смещение при монтаже до 6°.

Установка

- Перед монтажом необходимо убедиться в том, что концы труб не имеют существенной деформации и трубы находятся на опорах (т.е. не имеют поперечной нагрузки).
- Изделие не требует разборки.
- Стягивающие болты ослабляются, и муфта одевается на трубу.
- Болты стягиваются равномерно по диагонали без особых усилий для достижения плотного контакта с поверхностью трубы.

Спецификация

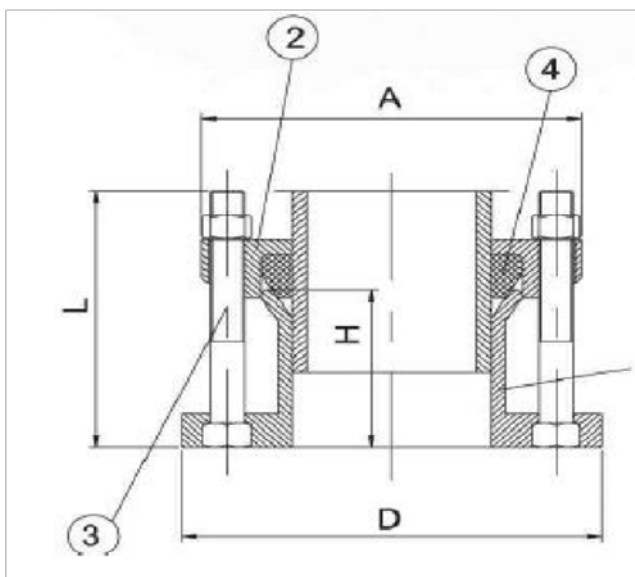

№	Часть	Материал
1	Корпус	Высокопрочный чугун GGG50
2	Обжимное кольцо	Высокопрочный чугун GGG50
3	Болты и гайки	Нерж.Сталь SS316
4	Уплотнение	Эластомер EPDM
	шайба	Нержавеика SS316

SIZE	RANGE	H	L
DN50	46-76	73	M12x130
DN50	57-74	73	M12x130
DN50/65	63-85	73	M12x130
DN80	84-107	73	M12x130
DN100	99-119	76	M12x130
DN100	107-133	76	M12x130
DN125	132-159	76	M12x130
DN150	157-184	76	M12x130
DN175/200	184-207	76	M12x130
DN200	206-230	85	M12x140
DN200	216-246	85	M12x140
DN225/250	242-268	85	M12x140
DN250	266-297	85	M12x140
DN250	280-306	85	M12x160
DN300	301-327	90	M12x140
DN300	314-349	90	M12x140
DN300	324-350	90	M12x140
DN300	345-375	110	M12x200
DN350	386-415	130	M16x230
DN400	386-415	130	M16x230
DN400	408-436	108	M16X180
DN400	425-459	108	M14x180
DN400	470-505	120	M14x180
DN450	457-492	108	M14x180
DN500	530-565	108	M14x180
DN600	610-645	108	M14x180
DN700	710-745	118	M16x200

ГАРАНТИЙНЫЕ ОБЯЗАТЕЛЬСТВА

ООО “ДЕГНО-КБ” предоставляет гарантию на все поставляемое оборудование
12 месяцев с момента оформления отгрузочных документов.

Дата контроля выхода оборудования: / / 202 _____ МП

Отгрузку произвел:

МП _____	Подпись _____	Расшифровка
----------	---------------	-------------

- Серийный номер изделия: № _____ DN PN

- УПД: № от . . 202 год